

TOPRAK ALTI GRP YAĞ ve YAKIT-SU AYIRICI CLASS II MANUEL

Yağ-su ayırıcı:

"Metusan" yağ-su ayırıcı, yağın suyun üstünde doğal olarak yüzeceği yerçekimi prensibine dayanır. Bu sistem uzun yıllar boyunca sadece periyodik olarak katı ve yağların temizlenmesini gerektirir.

Yağ-su ayırıcılar, atık su içindeki mineral yağlar, yakıtlar ve hidrokarbonlar gibi hafif sıvıları, ayrıca askıda katıları kanalizasyon sistemine boşaltılmadan önce ayırmak üzere tasarlanmış yerçekimi tabanlı cihazlardır. Yağ gibi hafif sıvılar, suyun özgül yoğunluğundan (1) daha düşük bir yoğunluğa sahiptir, katılar ise çamur formunda suyun özgül yoğunluğundan daha yüksek bir yoğunluğa sahiptir.

Kullanım alanları:

Akaryakıt istasyonları, Otoparklar, Kamyon yükleme boşaltma sahaları, Araba satış mağazaları, tamir atölyeleri, oto yıkama, Otobüs garajları, Askeri hangarlar ve depo tesisleri, İtfaiye istasyonları, Motor temizleme, atölyeleri, araç kurtarıcı park sahaları, Havalimanı apronu, Tren - Metro istasyonları, Konteyner terminaleri, Endüstri tesisleri, kazara yağ sızıntıları riski olan petrol tesisleri.

Gerekliklik:

Belediye kanalizasyon atık su düzenlemeleri ve paralelinde devlet çevre yasaları, yağ-su ayırıcıların kullanımını zorunlu kılan belirli senaryolara göre hazırlanmıştır. Bu düzenlemeler, su kirliliğini azaltmada, mevcut toplum için temiz su sağlamada ve gelecek nesiller için çevreyi korumada önemli bir rol oynar.

Çalışma prensipleri:

İnşaat endüstrisinde kullanılan yağ-su ayırıcıları yerçekimi prensibine dayanır. Suyun içinde bulunan, özgül ağırlığı 0.8 ila 0.94 arasında değişen yağlar (1) sudan daha hafif olduğundan doğal olarak yüzeye çıkar. Bunun aksine, suyun özgül ağırlığından daha yüksek olan katılar, dibine çöker. Kirlenmiş suyun girişten çıkışa akış süresi olarak adlandırılan bekleme süresi, önemli bir faktördür. Etkili ayırılma için yağ ayırıcı tankının boyutları olabildiğince büyük olmalıdır; daha büyük tanklar daha uzun bir bekleme süresi sağlar, bu da geliştirilmiş ayırılma verimliliğine yol açar.

Avantajlar:

Metusan yağ-su ayırıcıları, Avrupa standardı EN 858 ile uyumlu olan çağdaş bir tasarıma sahiptir. Bu ayırıcılar, yer tasarrufu sağlayan bir tank içinde endüstriyel seviyede yağ ayırılma verimliliği sunar. Bu üniteler sızıntılara karşı koruma sağlayan 20 yıllık yapısal garanti ile gelir, güvenilirlik ve uygun maliyeti garanti eder.

EN 858 sınıf II'ye uygun manuel yağ-su ayırıcısı cam elyaf takviyeli plastik (GRP) malzemeden yapılmış olup entegre bir çamur tuzağına sahiptir. Don hattının altına yer altına monte edilmesi tasarlanmıştır. Yuvarlak şekli ve gözeneksiz yüzeyi, iç ve dış yüzeylerde yağ ve asitlere karşı direnç sağlar, böylece kolay ve hassas temizlik ve bertarafı garanti eder. Giriş ve çıkış bağlantıları uygun itme soketleri veya boru bağlantılarıdır. Ayırıcı, EN 124 D400 yük sınıfına (40 ton) uygun sızdırmaz lastik contalı duktil demir erişim kapağı içerir. İsteğe bağlı olarak yağ seviyesi izleme alarm cihazı ve örnek alma mil ile donatılabilir.

TEKNİK ÖZELLİKLER

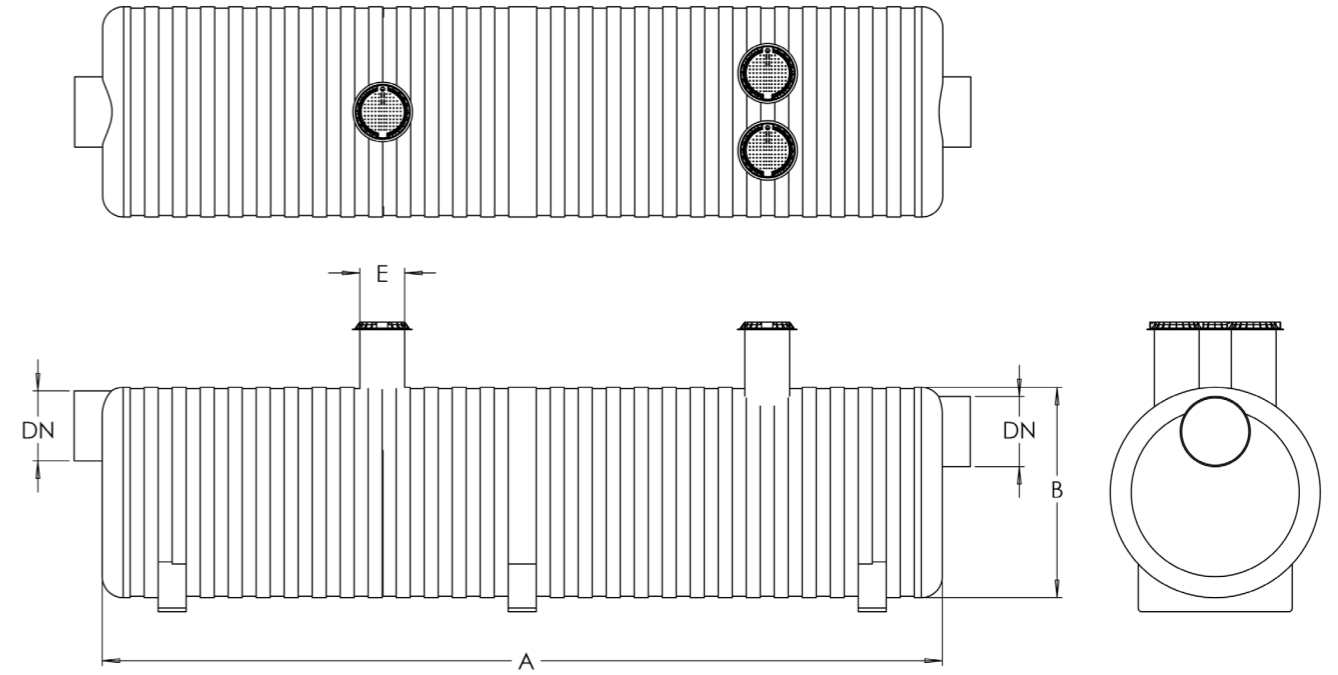

ÜRÜN ÖLÇÜLERİ

Kod	NS (lt/sn)	DN	Drenaj Alanı (m ²)	Tortu Kapasitesi (lt)	Atık Yağ Kapasitesi (lt)	A	B
43243	3	100	170	300	60	1000	1250
43246	6	125	340	600	120	1000	2500
432410	10	150	560	1000	200	1200	2750
432415	15	200	840	1500	300	1500	2500
432420	20	200	1120	2000	400	1500	3300
432425	25	250	1400	2500	500	1500	4400
432430	30	250	1700	3000	600	1500	5250
432440	40	300	2250	4000	800	2000	4000
432450	50	300	2800	5000	1000	2000	4750
432460	60	300	3350	6000	1200	2000	5600
432470	70	300	3900	7000	1400	2000	6500
432480	80	300	4450	8000	1600	2000	7500
432490	90	300	5000	9000	1800	2000	8500
4324100	100	300	5600	10000	2000	2000	9500
4324120	120	400	6700	12000	2400	2350	8250
4324150	150	400	8350	15000	3000	2350	10250
4324200	200	500	11100	22000	4000	2500	8500
4324250	250	500	14000	30000	5000	2500	14000
4324300	300	500	16800	32000	6000	3000	12500

Ölçüler mm'dir.

